



Linköpings kommun

Bygglövskontoret

ANSÖKAN OM BYGGLOV MED MERA

Ifylls i tillämpliga delar

Fastighet och sökande

Fastighetsbeteckning	Fastighetsägarens namn (om annan än sökanden)		
Fastighetens adress			
Sökande, namn		Organisationsnummer/Personnummer	
Postadress (utdelningsadress, postnummer, postort)			
e-mailadress	Telefon arbete (även riktnummer)	Telefon bostad (även riktnummer)	
Faktureringsadress för bygglovavgift (om annan än till sökanden) Namn		ID-nr/Proj.nr	Organisationsnummer (om annan än sökanden)
Adress		Postadress	

Ansökan avser

Bygglov	Bygglov för tidsbegränsat bygglov	Till och med, datum	
Marklov	Rivningslov	Förhandsbesked lämnat	Beslutsdatum och paragraf

Ärendets art

Helt ny byggnad	Tillbyggnad	Påbyggnad	Utvändig ändring
Ändrad användning	Inredande av ytterligare bostad/lokal		Parkeringsplats
Upplag	Annat specificeras		

Byggnadstyp (byggnadens huvudsakliga ändamål)

Enbostadshus	Tvåbostadshus	Flerbostadshus/antal berörda lägenheter	St
Kontorshus	Gruppbyggda småhus/radhus	Industribyggnad	Affärshus
Hotell/Restaurang	Förrådsbyggnad	Garagebyggnad	Fritidshus
Annan byggnad eller anläggning, specificeras			

Areauppgifter m m

Byggnadsarea	Nyttillkommen bruttoarea	Därav bruttoarea bostäder	Nyttillkommen bostadsarea (boarea)
m ²	m ²	m ²	m ²

Utvändiga material och färger (vid ny- och tillbyggnad samt utvändig ändring)

Fasadbeklädnad	Färg (NCS-nummer)
Takbeläggning	Färg (NCS-nummer)
Fönster	Färg (NCS-nummer)

Övriga upplysningar

Bifogade handlingar	Nybyggnadskarta				
Situationsplan	(tomtkarta)	Fasadritningar	Planritningar	Sektioner	Rivningsplan
Anslutning till	Kommunalt	Kommunalt	Kommunalt		
Fjärrvärme	vatten	spillvatten	dagvatten	Enskild VA-anläggning	

Besöksadress: Drottninggatan 45, Linköping Postadress: Linköpings kommun, Bygglövskontoret, 581 81 Linköping
Kundtjänst: 013-20 64 00 Fax: 013-20 62 19 E-postadress: bygg@linkoping.se

Uppgifter om kontrollansvarig

Namn		Personnummer	
Postadress (utdelningsadress, postnummer, postort)			
e-mailadress		Telefon arbete (även riktnummer)	Telefon bostad (även riktnummer)
Behörighetsklass vid riksbehörighet		Certifieringsorgan	Gäller t o m
Normal art	Komplicerad art		
Samordningsansvar enligt 10 kap 9 § PBL			
Ansvarsområde		Annat ansvarsområde, ange vad	
Byggnadsarbete i allmänhet			

Kontrollansvarigs åtaganden

Den kontrollansvarige skall

- Närvara vid tekniskt samråd.
- Ansvara för att:
 - den kontrollplan som finns för projektet följs
 - beslutade kontrollåtgärder genomförs
 - intyg och anmälningar redovisas till byggnämnden i den omfattning som beslutats
- I övrigt ansvara för att de åtgärder för besiktning och kontroll utförs som är nödvändiga för att byggnaden eller anläggningen skall kunna antas komma att uppfylla de krav som Plan- och bygglagen, byggnadsverksförordningen och Boverkets byggregler ställer.

Namnteckning

Datum	Sökandens namnteckning	Namnförtydligande
Datum	Kontrollansv. namnteckning (vid ansökan om godkännande för visst arbete)	Namnförtydligande

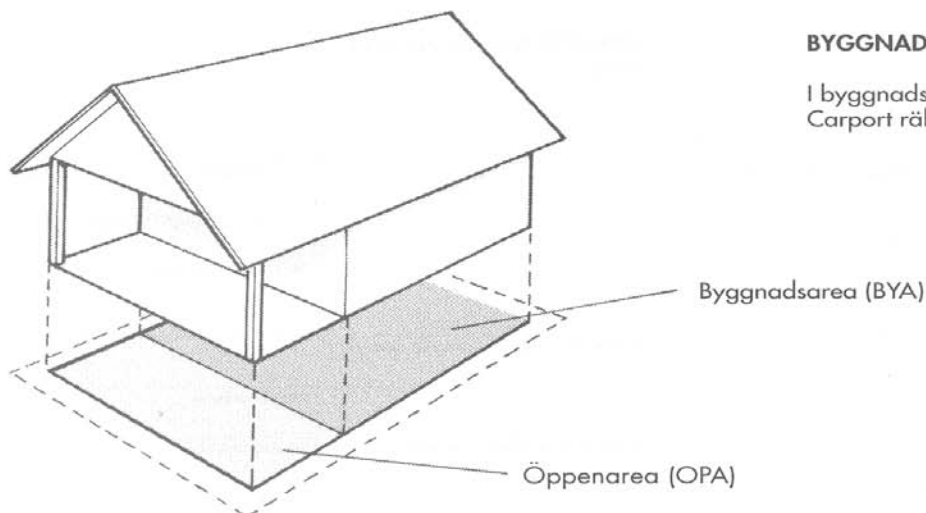

BYGGNADSAREA, öppenarea

I byggnadsarea ingår även öppenarea.
Carport räknas som öppenarea.

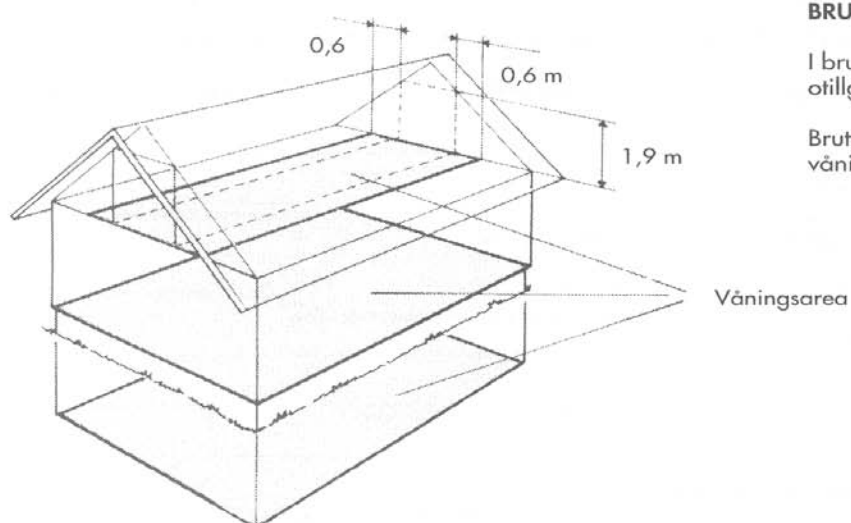

BRUTTOAREA (BTA)

I bruttoarea ingår inte uppenbarligen otillgängliga ytor.

Bruttoarea har ersatt tidigare begreppet våningsyta.

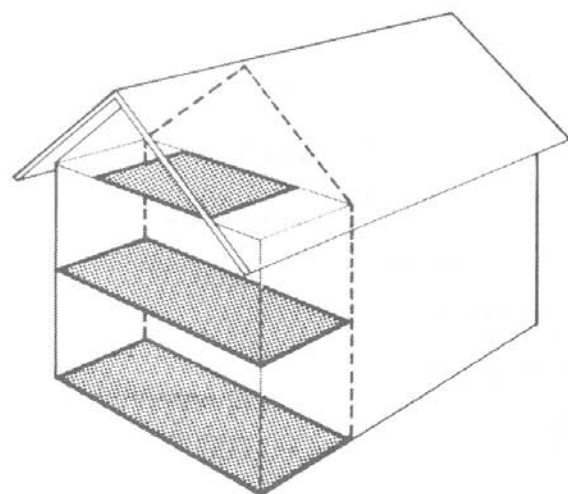

BRUTTOAREA vid tillbyggnad

Vid tillbyggnad räknas bara tillkommande ytor.

Ytbegrepp enligt Svensk Standard
SS 021052

Information om behandling av personuppgifter (Personuppgiftslagen SFS:205)

Personuppgifter som lämnas i denna ansökan behandlas av byggnämnden för administration och andra åtgärder som behövs för att handlägga ärendet. Behandlingen kan också avse framställning av statistik, debitering av avgift samt uppdatering av adressuppgifter.

Du har rätt att en gång per kalenderår efter skriftlig och egenhändigt under tecknad begäran få information om vilka personuppgifter som behandlas av byggnämnden. Nämnden är skyldig att omgående rätta felaktiga eller missvisande uppgifter.